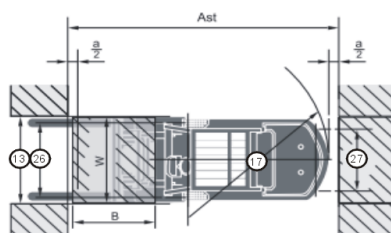
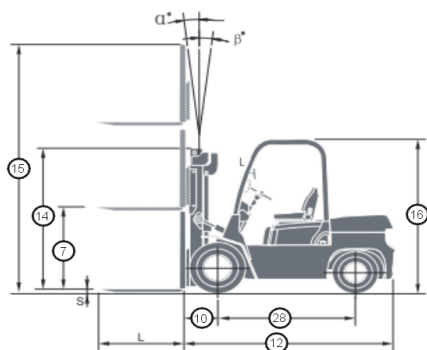
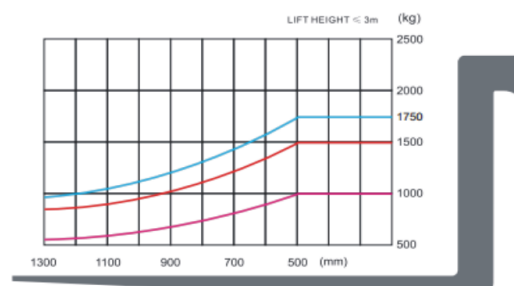

SPECYFIKACJA TECHNICZNA WÓZKA WIDŁOWEGO CPQD15N-RW21

				Hangcha		
Opis ogólny	1.	Producent				
	2.	Model		CPQD15N-RW21		
	3.	Typ silnika		Benzyna/LPG		
	4.	Udźwig	kg		1500	
	5.	Środek ciężkości ładunku	mm		500	
Wymiary	6.	Wysokość podnoszenia		mm	3000	
	7.	Wolny skok		mm	155	
	8.	Wymiary wideł	LxWxT	mm	920x100x35	
	9.	Przechył masztu	Przód/tył	stopnie	6/12	
	10.	Odległość od osi mostu napędowego do czoła karetki		mm	405	
	11.	Zwis tylny		mm	460	
	12.	Wymiary całkowite	Wymiar do czoła karetki		mm	2265
	13.		Szerokość całkowita		mm	1080
	14.		Wysokość masztu złożonego		mm	1995
	15.		Wysokość masztu rozłożonego		mm	3960
16.	Wysokość do daszku ochronnego		mm	2130		
17.	Promień zawracania (po zewnątrz)		mm	1970		
18.	Szerokość korytarza roboczego		mm	2375		
Osiągi	19.	Prędkość	Jazdy	Km/h	14,5	
	20.		Podnoszenia z ładunkiem	Mm/sec	500	
	21.		Opuszczania z ładunkiem	Mm/sec	450	
	22.	Maksymalna siła uciągu (wózek załadowany)		N	21000 (17800)	
	23.	Max pokonywany pochył (wózek załadowany)		%	20	
Koła i ogumienie	24.	Wymiary opon	Przód	mm	6.50-10 10PR	
	25.		Tył	mm	5.00-8 10PR	
	26.	Rozstaw kół	Przód	mm	890	
	27.		Tył	mm	890	
	28.	Rozstaw osi		mm	1400	
	29.	Prześwit	W najniższym punkcie		mm	115
30.	Na środku rozstawu osi		mm	145		
Masy	31.	Masa własna		kg	2740	
	32.	Obciąż. osi	Z ładunkiem	Przód	kg	3690
	33.			Tył	kg	550
	34.		Bez ładunku	Przód	kg	1220
	35.			Tył	kg	1520
Silnik i przekładnia	36.	Akumulator		V / AH	12/60	
	37.	Silnik	Model		K21	
	38.		Producent		NISSAN	
	39.		Maks. moc/obr		kw	31,2/2250
	40.		Maks. moment obrotowy /obr		N.m	143,7/1600
	41.		Ilość cylindrów			4
	42.		Wymiar cylindra		mm	89x83
	43.		Pojemność skokowa		cc	2065
	44.		Pojemność zbiornika paliwa		L	50
	45.	Przekładnia	Producent		CHINA	
46.	Typ		POWERSHIFT AUTOMAT			
47.	Ilość biegów (przód/tył)		1/1			
48.	Ciśnienie w układzie hydraulicznym dla osprzętu		Mpa	14,5		
49.	Wyposażenie standardowe		Regulowana kolumna kierownicy, wspomaganie układu kierowniczego, osłona ładunku mocowana na karetkce, zespolone światła cofania z sygnałem dźwiękowym, światła stopu, kierunkowskazy, lampa pulsacyjna, dwa przednie reflektory, lusterko wsteczne, zintegrowany wyświetlacz (licznik mtg, wskaźnik temperatury cieczy chłodzącej, wskaźnik paliwa i ciśnienia oleju i inne), regulowany fotel operatora z pasami bezpieczeństwa, skrzynka z narzędziami.			

WYMIARY

a=200mm odstęp bezpieczeństwa
 $AST = 10 + 17 + a + B$

DIAGRAM UDŹWIGU

Specyfikacja masztów wózków serii R 1.0 – 1.8t (opony pneumatyczne)

Typ	Model	Wysok. podnoszenia mm	Wymiary masztu			Wolny skok		Zwis przedni		Przechył masztu		Ładowność					
			Złożony mm	Rozłożonego		Bez osłony karetki mm	Z osłoną karetki mm	1/1.5t mm	1.75t mm	Przód Deg	Tył Deg	Środek ciężkości ładunku 600mm					
				Bez osłony karetki mm	Z osłoną karetki mm							Ogumienie pojedyncze			Ogumienie podwójne		
												1t kg	1.5t kg	1.75t kg	1t kg	1.5t kg	1.75t kg
Simplex	R15/18M200	2000	1495	2585	2955	155	155	405	408	6	12	1000	1500	1750	1000	1500	1750
	R15/18M250	2500	1745	3085	3455	155	155	405	408	6	12	1000	1500	1750	1000	1500	1750
	R15/18M270	2700	1845	3285	3655	155	155	405	408	6	12	1000	1500	1750	1000	1500	1750
	R15/18M300	3000	1995	3585	3955	155	155	405	408	6	12	1000	1500	1750	1000	1500	1750
	R15/18M330	3300	2145	3885	4255	155	155	405	408	6	12	1000	1500	1750	1000	1500	1750
	R15/18M350	3500	2245	4085	4455	155	155	405	408	6	12	1000	1500	1750	1000	1500	1750
	R15/18M360	3600	2345	4185	4555	155	155	405	408	6	12	1000	1500	1750	1000	1500	1750
	R15/18M400	4000	2595	4585	4955	155	155	405	408	6	12	950	1400	1650	1000	1500	1750
	R15/18M430	4300	2745	4885	5255	155	155	405	408	6	6	900	1300	1500	950	1400	1650
R15/18M450	4500	2845	5085	5455	155	155	405	408	6	6	850	1250	1450	900	1350	1550	
Duplex	N15/18U250	2500	1760	3105	3455	1095	815	428	431	6	12	1000	1500	1750	1000	1500	1750
	N15/18U270	2700	1860	3305	3655	1195	915	428	431	6	12	1000	1500	1750	1000	1500	1750
	N15/18U300	3000	2010	3605	3955	1395	1055	428	431	6	12	1000	1500	1750	1000	1500	1750
	N15/18U330	3300	2160	3905	4255	1545	1215	428	431	6	12	1000	1500	1750	1000	1500	1750
	N15/18U360	3600	2310	4205	4555	1695	1365	428	431	6	12	1000	1500	1750	1000	1500	1750
	N15/18U400	4000	2560	4605	4955	1865	1615	428	431	6	12	1000	1400	1650	1000	1500	1750
Triplex	N15/18N430	4300	2110	5070	5255	1350	1165	445	448	6	6	850	1250	1450	900	1350	1550
	N15/18N450	4500	2120	5130	5465	1510	1175	445	448	6	6	800	1200	1350	850	1300	1450
	N15/18N480	4800	2235	5445	5755	1600	1290	445	448	6	6	750	1100	1250	800	1200	1350
	N15/18N500	5000	2285	5605	5955	1690	1340	445	448	6	6	700	1050	1150	750	1150	1250
	N15/18N550	5500	2460	6120	6455	1850	1515	445	448	3	6	/	/	/	600	950	1050
	N15/18N600	6000	2685	6695	6955	2000	1740	445	448	3	6	/	/	/	450	750	850

Z przesuwnym bocznym minus 150kg, ze zintegrowanym przesuwnym bocznym minus 100kg.